

# KS PERMAGLIDE® kaymalı yataklar

## Test yöntemleri: Sarılı burçların kontrolü

Silindirik bir boru bölümüne kıyasla sarılı bir burç, şekil değiştirme yöntemiyle düz bir malzeme bölümünden üretilmektedir. Bu nedenle serbest durumda açık olabilen bir küt eke sahiptir. Sarılı burç, kapalı bir küt eke ve gerekli olan ölçü ve biçim doğruluğuna ancak yatak gövdesine bastırarak geçirildikten sonra ulaşır. Montajdan önce sarılı burçlarda dış çap  $D_o$  ve iç çap  $D_i$  sadece özel test yöntemleri ve test tertibatlarıyla tespit edilebilir.

### Burç dış çapı $D_o$

Test A, DIN ISO 3547 Bölüm 2  
Burada tanımlanmış bir ölçüm çapına  $d_{ch}$  sahip olan iki parçalı bir test yuvası, sarılı burca küt ek yukarı gelecek şekilde yerleştirilir. Test yuvasına yük olarak bir test kuvveti  $F_{ch}$  uygulanır. Kalıp yarılarının arasındaki mesafe  $z$ , test kuvveti altında değişir. Ardından ölçme değeri  $\Delta z$  ile burç çapı  $D_o$  hesaplanır.

### Test D, DIN ISO 3547 Bölüm 2

Dış çapı  $D_o > 180$  mm olan sarılı burçlar, bir hassas ölçme bandıyla kontrol edilir. Burada ölçme bandı, burcun ortasına sarılır ve küt ek kapalı olacak kadar çekiş uygulanır. Çevre ölçme değeri  $\Delta z$ , ayar mandrel ve burç arasındaki farkı gösterir. Buradan da burç dış çapı  $D_o$  hesaplanır.

### Burç iç çapı $D_i$

Test C kalibrasyonlu, DIN ISO 3547 Bölüm 2

Sarılı burç, test çapı DIN ISO 3547 Bölüm 1, Tab. 5 uyarınca belirlenmiş olan bir kalibrasyon halkasına bastırılır. Burç iç çapı  $D_i$  iyi/ıskarta kalibrasyon mandrel veya 3 noktadan ölçüm sensörüyle kontrol edilir.

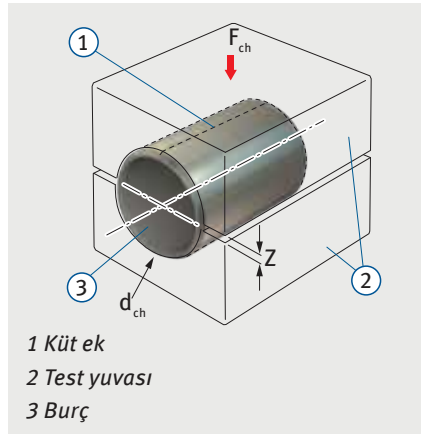

1 Küt ek  
2 Test yuvası  
3 Burç

Şek. 1: Burç dış çapı  $D_o$  kontrolü

### Sarılı burçta duvar kalınlığı kontrolü (anlaşmaya göre)

Duvar kalınlığı ölçümü DIN ISO 12036'da belirtilmiştir.

Burç duvar kalınlığı  $s_3$ , burç genişliğine  $B$  bağlı olarak bir, iki veya üç ölçüm çizgisinde kontrol edilir.

Anlaşmaya göre kontrol, yukarıda belirtilen standart uyarınca yürütülebilir:



### Dikkat:

Duvar kalınlığı  $s_3$  ve burç iç çapı, aynı anda test ölçüsü olarak belirtilemez.

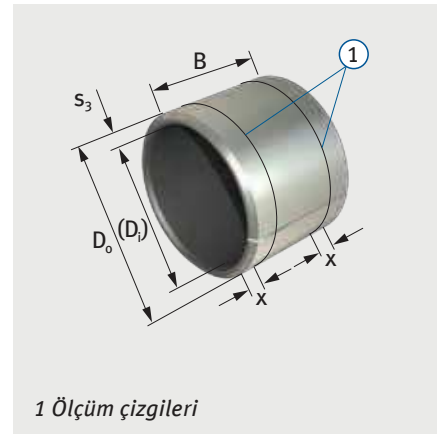

1 Ölçüm çizgileri

Şek. 2: Duvar kalınlığı ölçümü için ölçüm çizgileri (Örnek)

### Önemli bilgi:

Sarılı burçların kontrolüne yönelik bilgiler, genel olarak en önemli işlemleri açıklamaktadır. Bunlar sadece bilgi amaçlıdır. Kesin uygulama şekli, ilgili güncel standartlarda belirtilmiştir. Bu standartlar, sadece sarılı burçların ölçülere yönelik ve işlevsel kalitesini belirlemek için kullanılmalıdır.